

AutoCUT 500

Automatische Schweißnahtvorbereitung, einfach und sicher durch 2-seitige Führungsschienen

AUTOMATISCH

PERFEKTE

SCHWEISSKANTEN

Schweißkantenfräsen mit automatischem, stufenlos regelbarem Vorschub: schnell, flexibel und variabel in der Fräswinkeleinstellung. Die Führungsschienen machen die Handhabung der AutoCUT 500 besonders einfach und sicher. Der Fräswinkel kann stufenlos von 15° bis 60° eingestellt werden.

- ▶ Einfache, sichere Handhabung
- ▶ Keine Einschränkungen der Arbeitslänge
- ▶ Arbeiten ohne Führungswagen, somit unabhängig von der Bodenbeschaffenheit
- ▶ Fräsen von 10 bis 40 mm Plattenstärke
- ▶ Planfräskopf bestückt mit Hartmetall-Wendeplatten



Fasenbreite max. 30 mm



Führungsschiene der AutoCUT 500



Zubehör Aufsteckfräser ZFR 500



HM-Wendeplatte

Präzises Führungssystem

Exakte Ansteuerung durch stufenlos regelbare Vorschubeinheit

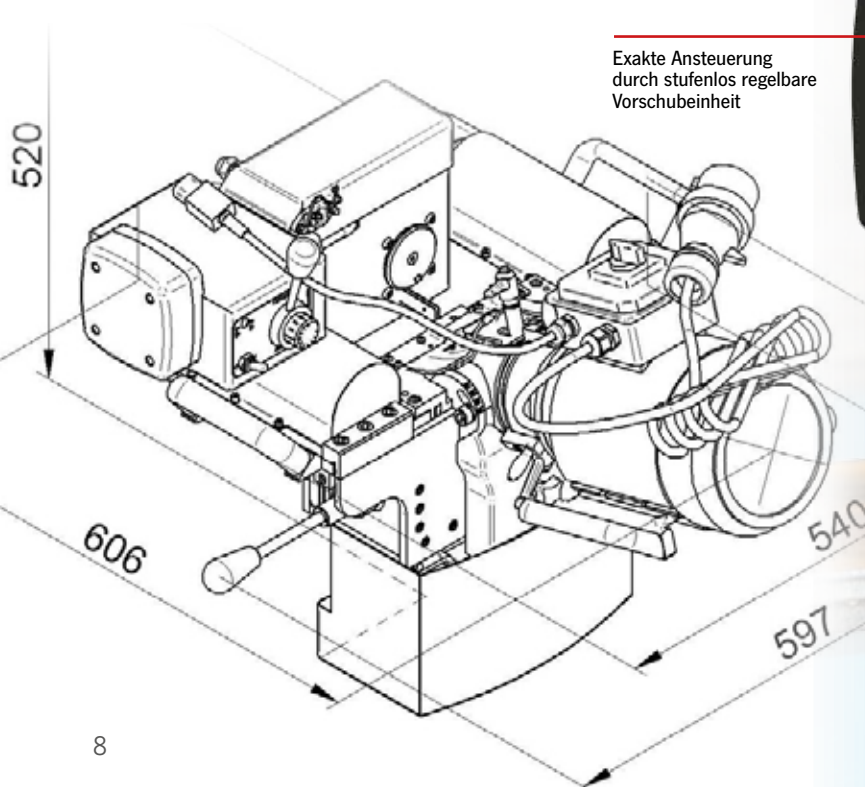



Technische Daten	AutoCUT 500
Fasenwinkel	15° - 60° stufenlos
Fasenbreite	max. 30 mm
Fräsertyp	ZFR 500
Fräswerkzeug	Aufsteckfräser mit 6 Hartmetall-Wendeplatten
Abmessungen (LxBxH)	600 x 500 x 540 mm
Nettogewicht, ca.	50 kg
Betriebsspannung (siehe Typenschild)	380 V
Leistungsaufnahme	1,1 kW
Drehzahl	2750/min ⁻¹
Vorschub	Automatisch, stufenlos regelbar
Schutzart	IP 20
Preis AutoCUT 500 230 V-Ausführung zzgl. MwSt.	4970,- €
Preis AutoCUT 500 110-125 V-Ausführung	auf Anfrage

Lieferumfang AutoCUT 500
1 Maschine AutoCUT 500
1 Aufsteckfräser bestückt mit 6 HM-Wendeplatten SHM 400
1 Bedienungsanleitung
je 1 Führungsschiene rechts und links
1 Maulschlüssel SW 22
1 Schraubendreher mit Quergriff SW5
je 1 Winkelschraubendreher SW6, SW8, SW10
1 Schraubendreher TX 15

*weitere optionale Zubehörteile auf der Seite 11



AutoCUT
Demo-Video
hier ansehen: